

BOLETÍN PROBLEM SOLVER™

BOLETÍN: 25959

Rótulas inferiores

1995-2004
Ford Taurus, Mercury Sable, Lincoln Continental

PROBLEMA:

Rótulas corroídas difíciles de desmontar

- Puede resultar difícil desmontar las rótulas defectuosas debido a la corrosión.
- El roce entre el pivote de aluminio de Equipo Original y de la caja de la rótula producen corrosión, esto hace difícil remover la rótula desgastada.

Consejo para la inspección: Puede que los métodos de inspección que se emplean generalmente no pongan de manifiesto el desgaste de las rótulas inferiores. El balanceo de los neumáticos utilizando las posiciones de las 3 y de las 9 de un reloj puede mostrar un juego de la rótula que no se ve con los métodos de inspección normales.



Marca / Modelo / Año

Ford Taurus 96-04; Lincoln Continental 95-98;
Mercury Sable 96-04

N.º de pieza de
recambio

K8687

SOLUCIÓN:

Solución MOOG® para reparar completamente la rótula

- Las piezas K8687 y T40256 de MOOG ofrecen una solución completa para reparar las rótulas desgastadas en los vehículos Taurus, Sable y Continental.
- La caja galvanizada de primera calidad K8687 de MOOG ayuda a evitar la corrosión galvánica entre el pivote de orientación de aluminio y la caja de la rótula.
- La pieza T40256 de MOOG desmonta fácilmente y de manera segura las rótulas desgastadas al mismo tiempo que evita los daños causados por los métodos de mantenimiento incorrectos. *(No debe calentarse el pivote de orientación de aluminio para tratar de desmontar la rótula.)*

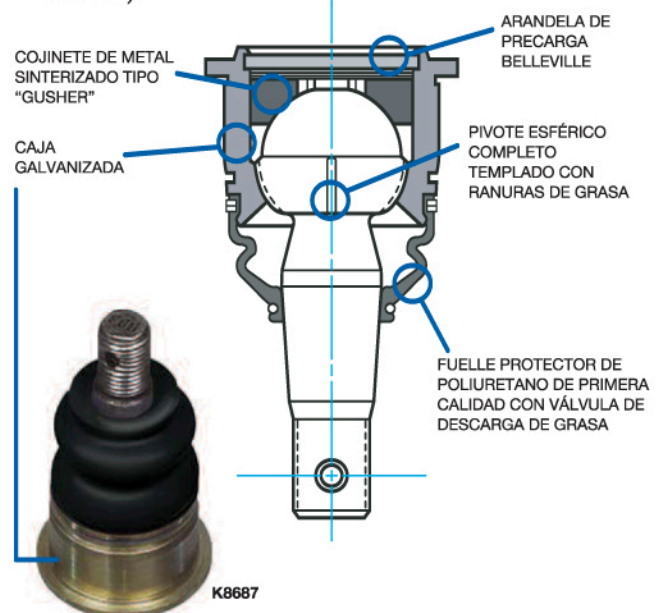

MOOG
CHASSIS PARTS™

El solucionador de problemas™

