

# BOLETÍN PROBLEM Solver™

BOLETÍN: 25931

## Rótulas inferiores de la tracción delantera de ruedas General Motors



### PROBLEMA:

#### Desgaste prematuro de la rótula

- La carga causada por la deflexión lateral produce un desgaste excesivo de la rótula.

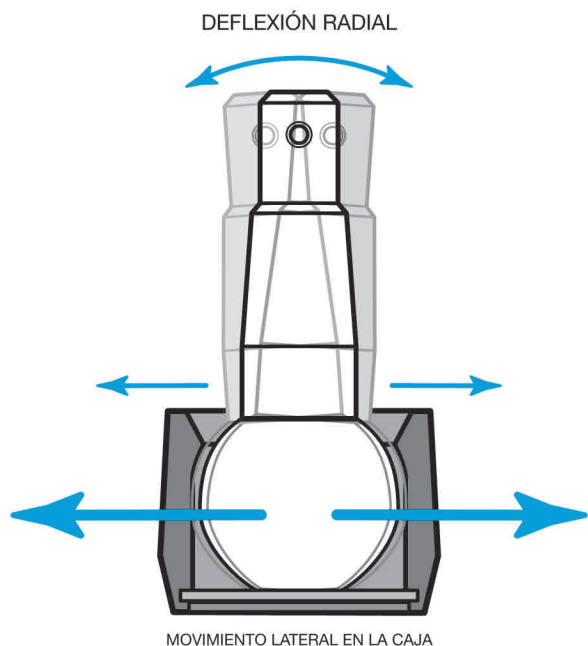

Año / Marca / Modelo

N.º pieza de  
recambio

Buick Century 82-96; Skylark 80-85; Chevrolet Celebrity 82-90; Citation 80-85; Chevrolet Truck Lumina APV 90-91; Oldsmobile Cutlass Ciera 82-96; Omega 80-84; Oldsmobile Silhouette 90-91; Pontiac 6000 82-91; Phoenix 80-84; Pontiac Truck Trans Sport 90-91

K5263

### SOLUCIÓN:

#### Modelo K5263 mejorado de MOOG®

- Utiliza la tapa patentada MOOG y la tecnología de cojinete seccional probada por NASCAR, que elimina la deflexión radial excesiva que se produce a menudo con cargas laterales altas. El conjunto de la rótula mantiene un contacto máximo entre la bola y el cojinete para una mayor capacidad de carga.
- La arandela de precarga Belleville permite un par de torsión menor y la articulación del pivote con un juego axial mínimo.
- Los cojinetes de metal sinterizado templado ofrecen una superficie de desgaste suave y duradera que prolonga la vida útil.
- Un protector obturado de brida equipado con una válvula especial de descarga de grasa impide la contaminación y permite obtener buenas condiciones en un entorno obturado. (véase el dibujo de la solución)

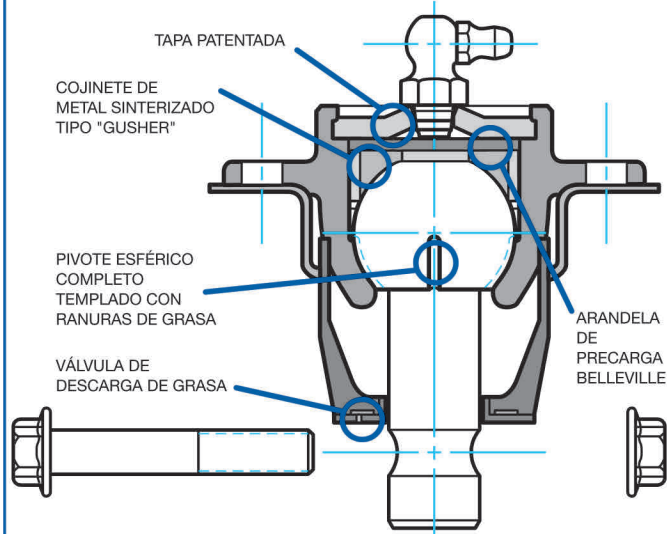

*Be Car Care Aware™*

**MOOG**  
CHASSIS PARTS™

The Problem Solver™

FEDERAL  
MOGUL