

# BOLETÍN PROBLEM Solver™

BOLETÍN: 25888

## Rótulas de ejes sólidos para vehículos 4WD

Varias aplicaciones con ejes sólidos



### PROBLEMA:

**La graseira de rótula no funcional o no accesible**

- No se puede acceder a la graseira de algunas rótulas funcionales para mantenimiento después de la instalación debido a la proximidad del conjunto de la horquilla de la cruceta.
- Las piezas con graseras ubicados en la base de la rótula pueden interferir con la cruceta lo cual puede producir daños en el momento de dar mantenimiento.
- Los casquillos de polímero no funcionales no pueden impedir la contaminación, que pronto producirá corrosión y desgaste.

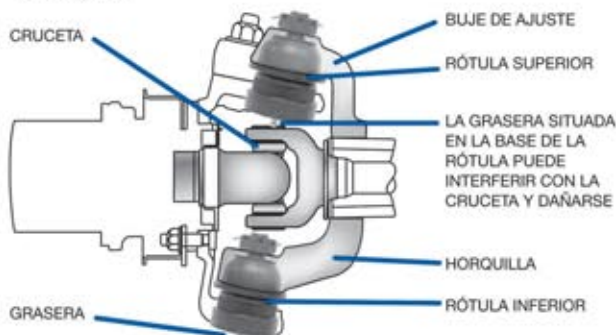

Año / Marca / Modelo

N.º pieza de recambio

Chevrolet Truck Blazer 70-91, K10 70-86, K20 70-86, V10 87-88, V1500 89-91, V20 87-88, V2500 89-91; Dodge Truck Ramcharger 74-93, W100 72-79, W150 77-93, W200 72-80, W250 81-93, W350 81-93; Ford Truck Bronco 71-79, F100 72-77, F150 76-79, F250 76-79; GMC Truck Jimmy 71-91, K1500 70-86, K2500 70-86, V1500 87-91, V2500 87-91; International Truck 100 1974, 1000D 1971, 1010 72-73, 1100 1971, 1110 72-73, 1200 1971, 1210 72-73, 1300 1971, 1310 72-73, 150 1975, 200 74-75, Scout 71-80, Terra 76-80, Traveler 76-80; Jeep Truck CJ 72-86, Cherokee 74-83, Commando 1973, Grand Wagoneer 84-91, J10 74-88, J20 74-88, Jeepster 1972, Scrambler 81-85, Wagoneer 74-83; Plymouth Truck Trail Duster 74-81

K8194T

### SOLUCIÓN:

**Modelo K8194T mejorado, exclusivo de MOOG®**

- La graseira está ubicada en el lado de la caja de la rótula.
- Facilita el acceso para engrasar
- Los cojinetes de metal sinterizado y templado de MOOG no se desgastan fácilmente como ocurre con los de plástico en malas condiciones.

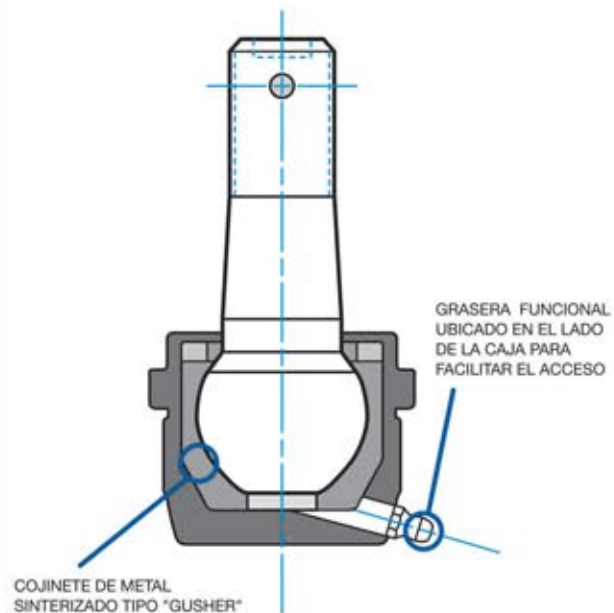

*Be Car Care Aware*

**MOOG**  
CHASSIS PARTS™

The Problem Solver™

FEDERAL  
MOGUL