

BOLETÍN PROBLEM Solver®

www.moogproblemsolver.com

BOLETÍN: 210001

Restricciones de ajustabilidad de la alineación

Camionetas General
Motors 1999-2009

PROBLEMA:

Restricciones de ajustabilidad de la alineación

- Los ajustes de equipo original pueden no proporcionar un rango adecuado para obtener una alineación correcta en camionetas Chevrolet y GMC de modelos recientes.
- La excesiva inclinación de las ruedas (comba), positiva o negativa, hará que el vehículo tire hacia la izquierda o hacia la derecha, y provocará el desgaste del borde interior o exterior de los neumáticos.

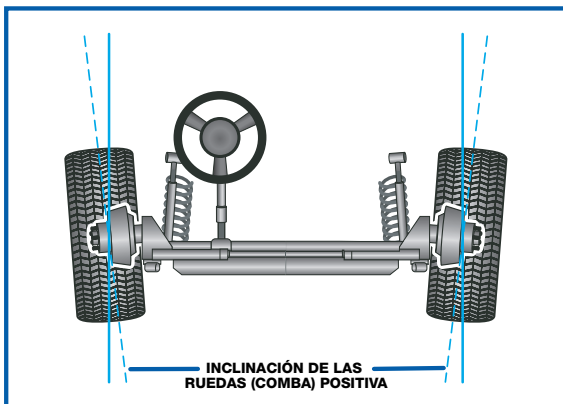

Año	Marca/Modelo	Nº de pieza de recambio
2002-2006	Cadillac Escalade	K6669 (Buje)
1999-2006	Chevrolet Silverado 1500 LD	
2007	Chevrolet Silverado 1500 LD Classic	
2002-2006	Chevrolet Avalanche 1500	K80826 (Brazo de control)
2000-2006	Chevrolet Suburban 1500	
2000	Chevrolet Tahoe (Exc. 5.7L)	
2001-2006	Chevrolet Tahoe	K6670 (Buje)
2003-2008	Chevrolet 1500 Express Van	
1999-2006	GMC Sierra 1500 LD	
2007	GMC Sierra 1500 LD Classic	
2003-2008	GMC 1500 Savana Van	
2000-2006	GMC Yukon/Yukon XL 1500	
2001-2006	GMC Yukon Denali	K620053 (Brazo de control)
2002-2006	Chevrolet Avalanche 2500	
2001-2007	Chevrolet Silverado 1500 HD	
1999-2000	Chevrolet Silverado 2500 4WD	
2001-2009	Chevrolet Silverado 2500/2500 HD	
2001-2009	Chevrolet Silverado 3500/3500 HD	
2000	Chevrolet Suburban 2500 4WD	
2001-2009	Chevrolet Suburban 2500	
2001-2007	GMC Sierra 1500 HD	
1999-2000	GMC Sierra 2500 4WD	
2001-2009	GMC Sierra 2500/2500 HD	
2001-2009	GMC Sierra 3500/3500 HD	
2000	GMC Yukon XL 2500 4WD	
2001-2009	GMC Yukon XL 2500	

SOLUCIÓN:

Bujes de desplazamiento de MOOG® para inclinación de las ruedas (comba)



- Los bujes de MOOG ofrecen 2 grados adicionales de cambio de la inclinación de las ruedas (comba).
- Se utilizan con el ajustador de levas de fábrica, pero permiten lograr un rango mayor.
- Están diseñados con material del tipo de equipo original, para mantener la calidad de marcha y la vida útil.
- Instalación rápida y simple, que se facilita aun más si se utiliza el T40269 de MOOG, un adaptador de bujes diseñado especialmente para trabajar con el K6669 y el K6670 de MOOG.

BUJES DE REEMPLAZO

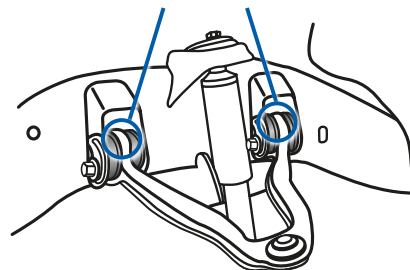

T40259



K6669 y K6670

Los brazos de control K620053 / K80826 de MOOG permiten una inclinación de las ruedas (comba) adicional

- Diseño de una pieza, fácil de instalar.
- Los bujes preinstalados proporcionan +1 grado de inclinación de las ruedas (comba) adicional.



Cuida Tu Auto

MOOG

EL SOLUCIONADOR DE PROBLEMAS®

FEDERAL
MOGUL